

価格

レール カット レールカットにつきましては P.591 をご覧ください。

天井付



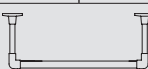
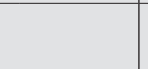
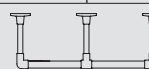
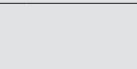

ハンギングバーH-1天井付 Cタイプセット

単位：円(税別)

設置タイプ	製品高さ	カラー	W900mm		W1,400mm		W1,780mm		W2,780mm	
										
			JANコード	単価	JANコード	単価	JANコード	単価	JANコード	単価
Cタイプ	H150mm	ブラック	893747	19,700	893754	22,200	893761	32,100	893778	37,100
		ホワイト	893860		893877		893884		893891	
	H250mm	ブラック	893785	20,500	893792	23,000	893808	33,300	893815	38,300
		ホワイト	893907		893914		893921		893938	
	H450mm	ブラック	893822	22,100	893839	24,600	893846	35,700	893853	40,700
		ホワイト	893945		893952		893969		893976	
セット内容			本体バー1本、天井ブラケット2コ、天井吊りポール2本、天井Lジョイント2コ、六角レンチ1本、取付ネジ(ナベ3.5×35mm)				本体バー2本、天井ブラケット3コ、天井吊りポール3本、天井Lジョイント2コ、天井Tジョイント1コ、六角レンチ2本、取付ネジ(ナベ3.5×35mm)			

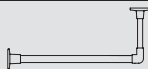
ハンギングバーH-1天井付 Lタイプセット

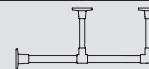
単位：円(税別)



設置タイプ	製品高さ	カラー	W900mm		W1,400mm		W1,780mm		W2,780mm	
										
			JANコード	単価	JANコード	単価	JANコード	単価	JANコード	単価
Lタイプ	H150mm	ブラック	893983	15,300	893990	17,800	894003	27,700	894010	32,700
		ホワイト	894102		894119		894126		894133	
	H250mm	ブラック	894027	15,700	894034	18,200	894041	28,500	894058	33,500
		ホワイト	894140		894157		894164		894171	
	H450mm	ブラック	894065	16,500	894072	19,000	894089	30,100	894096	35,100
		ホワイト	894188		894195		894201		894218	
セット内容			本体バー1本、天井ブラケット1コ、壁面ブラケット1コ、天井吊りポール1本、天井Lジョイント1コ、六角レンチ1本、取付ネジ(ナベ3.5×35mm)				本体バー2本、天井ブラケット2コ、壁面ブラケット1コ、天井吊りポール2本、天井Lジョイント1コ、天井Tジョイント1コ、六角レンチ2本、取付ネジ(ナベ3.5×35mm)			

NEW
ハンギングバー
H-1

正面付

ハンギングバーH-1正面付 Cタイプセット

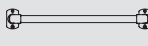
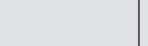
単位：円(税別)

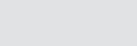
設置タイプ	製品出幅	カラー	W900mm		W1,400mm		W1,780mm		W2,780mm	
										
			JANコード	単価	JANコード	単価	JANコード	単価	JANコード	単価
Cタイプ	D150mm	ブラック	894225	19,000	894232	21,500	894249	31,050	894256	36,050
		ホワイト	894300		894317		894324		894331	
	D250mm	ブラック	894263	20,100	894270	22,600	894287	32,700	894294	37,700
		ホワイト	894348		894355		894362		894379	
セット内容			本体バー1本、壁面ブラケット2コ、壁面バー2本、壁面Lジョイント2コ、六角レンチ1本、取付ネジ(ナベ3.5×35mm)				本体バー2本、壁面ブラケット3コ、壁面バー3本、壁面Lジョイント2コ、壁面Tジョイント1コ、六角レンチ2本、取付ネジ(ナベ3.5×35mm)			

※正面付Lタイプとしてもご使用いただけます。(壁面Lジョイント1コ、壁面バー1本は不使用)

壁面付

ハンギングバーH-1壁面付 Iタイプセット

単位：円(税別)

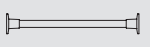
設置タイプ	カラー	W900mm		W1,400mm	
					
		JANコード	単価	JANコード	単価
Iタイプ	ブラック	894386	10,900	894393	13,400
	ホワイト	894409		894416	
セット内容		本体バー1本、壁面ブラケット2コ、六角レンチ1本、取付ネジ(ナベ3.5×35mm)			

ハンギングバー H-1

レール カット レールカットにつきましては P.591 をご覧ください。

価格

ハンギングバーH-1 本体バー

単位：円(税別)

サイズ	880mm		1,380mm	
カラー	JANコード	価格	JANコード	価格
ブラック	893464	4,500	893471	7,000
ホワイト	893488		893495	

※本体バー880mmは製品幅900mm・1,780mmに、
本体バー1,380mmは製品幅1,400mm・2,780mmに使用します。

※六角レンチ(2.0×50×16)1本入り

ハンギングバーH-1 部品

単位：円(税別)

商品名	カラー	JANコード	数量	価格	
天井ブラケット	ブラック	893600	1コ	3,200	
	ホワイト	893617			
※取付ネジ(3.5×35mm)付属					
壁面ブラケット	ブラック	893662	1コ	3,200	
	ホワイト	893679			
※正面付と共通です。 ※取付ネジ(3.5×35mm)付属					
天井吊りポール	H150用 (実寸110mm)	ブラック	893549	1本	1,200
		ホワイト	893570		
	H250用 (実寸210mm)	ブラック	893556	1本	1,600
		ホワイト	893587		
	H450用 (実寸410mm)	ブラック	893563	1本	2,400
		ホワイト	893594		
※固定アダプター2コ付属					
壁面バー	D150用 (実寸130mm)	ブラック	893501	1本	850
		ホワイト	893525		
	D250用 (実寸230mm)	ブラック	893518	1本	1,400
		ホワイト	893532		
※正面付Cタイプに使用します。					

商品名	カラー	JANコード	数量	価格
天井Lジョイント	ブラック	893624	1コ	3,200
	ホワイト	893631		
天井Tジョイント	ブラック	893648	1コ	3,500
	ホワイト	893655		
壁面Lジョイント	ブラック	893686	1コ	3,200
	ホワイト	893693		
※正面付Cタイプに使用します。				
壁面Tジョイント	ブラック	893709	1コ	3,500
	ホワイト	893716		
※正面付Cタイプに使用します。				
バーキャップ	ブラック	893723	1コ	650
	ホワイト	893730		
※Lジョイントには使えません。 ※固定ネジ(3.5×10mm)付属				

※天井付C・L、正面付C・L、壁面付タイプ以外の取付けはしないでください。

材質と仕上げ

天井付

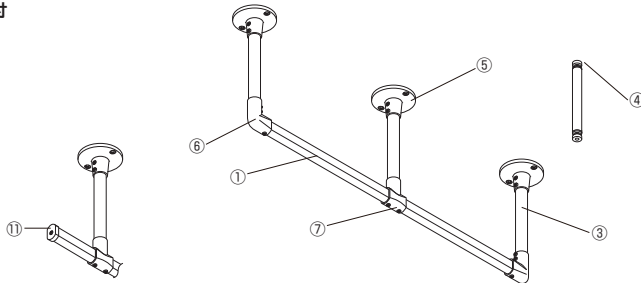

正面付

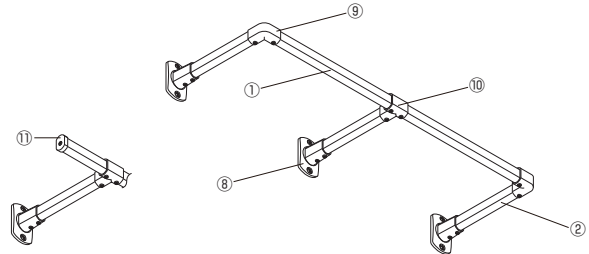

部品名	材質	仕上げ
①本体バー	アルミニウム合金押出形材	ホワイト/ブラック
②壁面バー	塩化ビニル樹脂皮膜フィルムラッピング、 硬質・軟質塩化ビニル樹脂	
③天井吊りポール	アルミニウム合金押出形材 塩化ビニル樹脂皮膜フィルムラッピング	ホワイト/ブラック
④固定アダプター	亜鉛ダイカスト	シルバー

部品名	材質	仕上げ
⑤天井ブラケット	亜鉛ダイカスト	ホワイト/ブラック
⑥天井Lジョイント		
⑦天井Tジョイント	亜鉛ダイカスト	ホワイト/ブラック
⑧壁面付ブラケット		
⑨壁面Lジョイント	亜鉛ダイカスト	ホワイト/ブラック
⑩壁面Tジョイント		
⑪バーキャップ	硬質ポリエチレン	ホワイト/ブラック

取付寸法図/部品寸法図 (単位：mm)

●天井付

天井Cタイプ

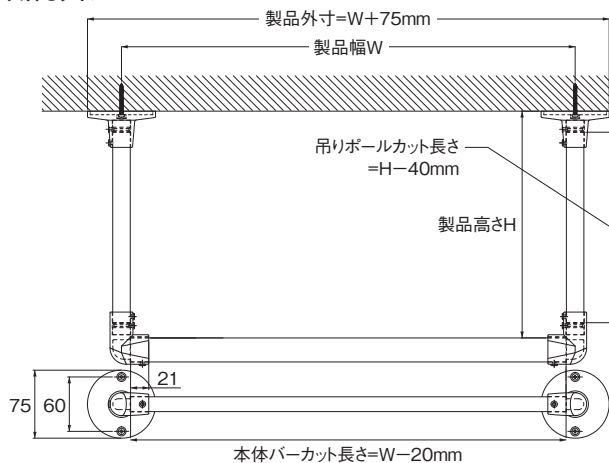

天井Cタイプ ジョイントあり(W1,400mmを超える場合)

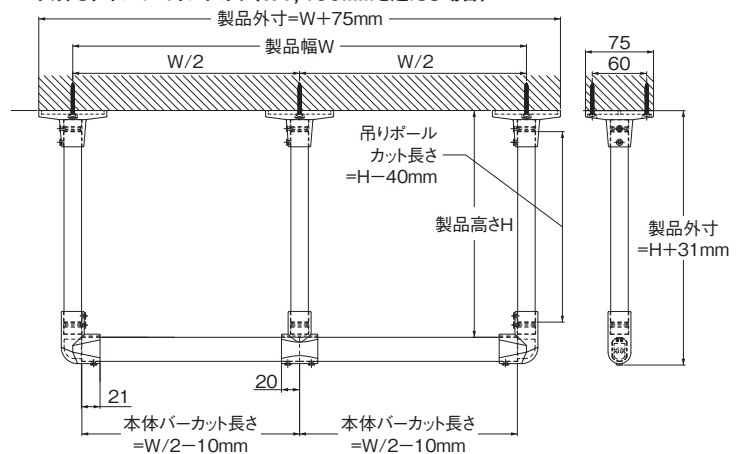

取付寸法図／キャップ寸法図 (単位: mm)

天井Lタイプ

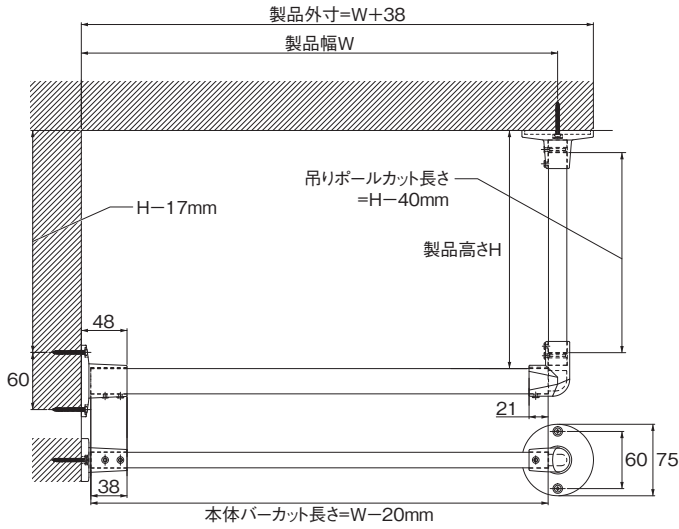

天井Lタイプ ジョイントあり (W1,400mmを超える場合)

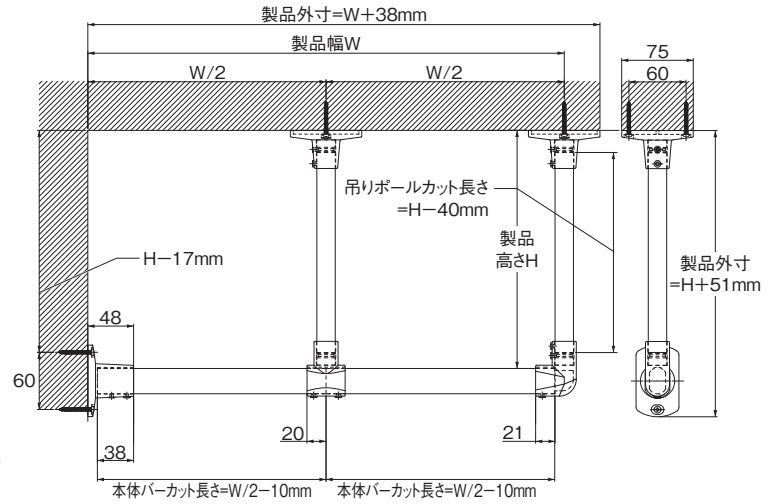

● 正面付

正面Cタイプ

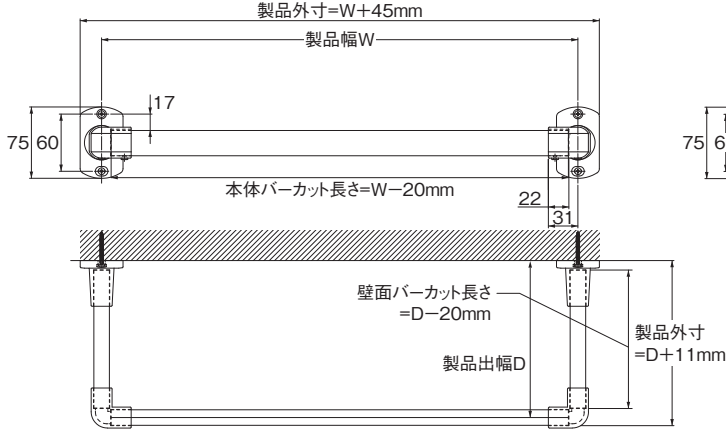

正面Cタイプ ジョイントあり (W1,400mmを超える場合)

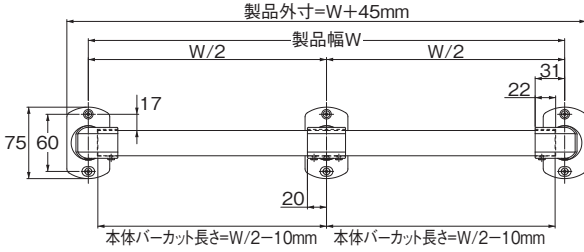

● 壁面付

壁面Iタイプ

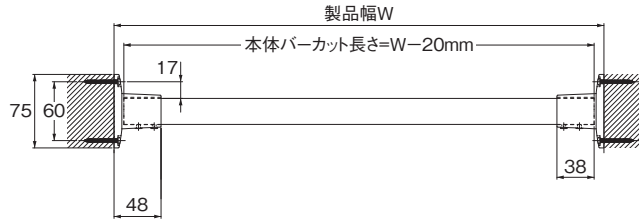

● ブラケット

天井ブラケット

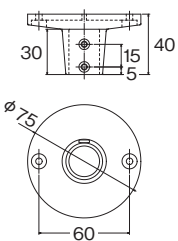

壁面ブラケット

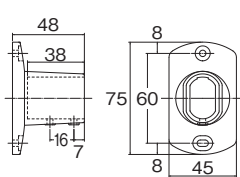

● バーキャップ

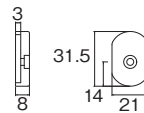

● 吊りポール (固定アダプター付)

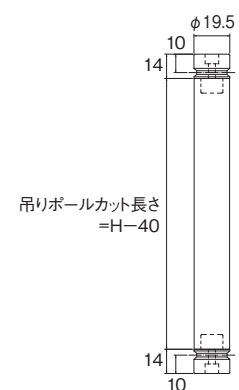

NEW
ハンギングバー
H-1